



Vor dem Gebrauch von Werkzeugen ist es unbedingt erforderlich die zugehörige Gebrauchsanleitung und besonders die dort aufgeführten Sicherheitshinweise sorgfältig zu lesen und zu befolgen! Für späteres Nachschlagen aufbewahren.



Tragen Sie immer Schutzhandschuhe!

Winkelfalz Handformer K5, K8N, K8NL

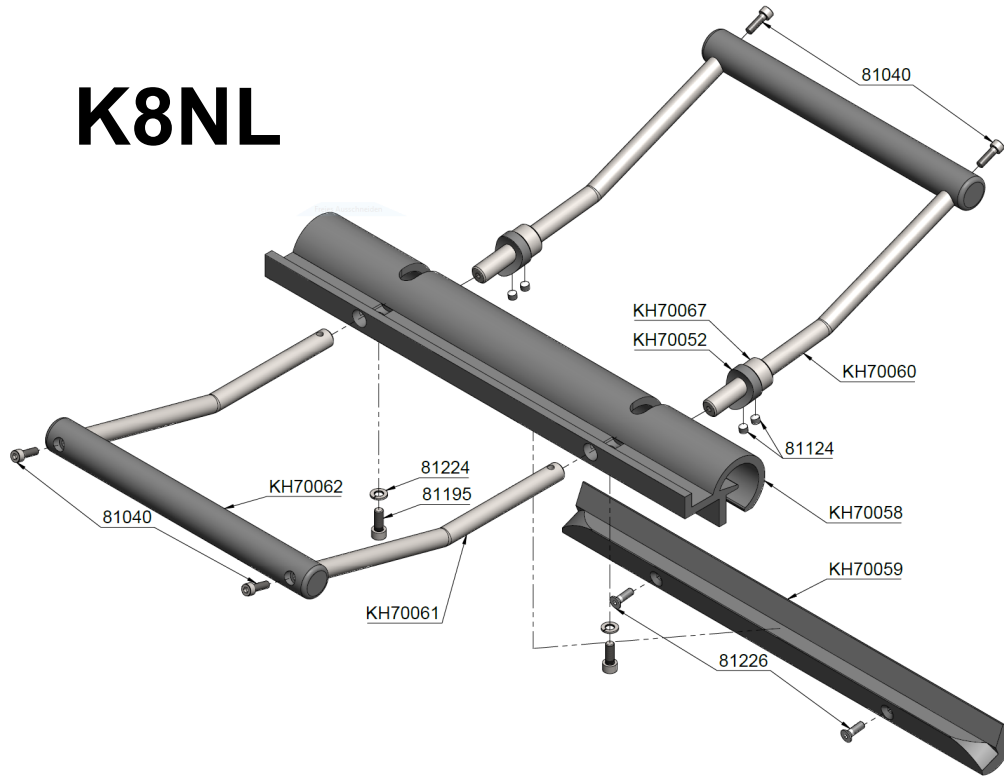

Zusätzliche Werkzeuge

Zum Schließen des Doppelstehfalz benötigen Sie den Doppelfalz-Handformer **K7**. Der K7 schließt den bereits vorgefalzten Winkelstehfalz in einem Arbeitsgang zum Doppelstehfalz. (Art.Nr.: 91515-1)



Abb. K5

Abb. K8N/ K8NL

Typen	Art.Nr.	Schließlänge	Länge	Breite	Gewicht
K5	91505	70 mm	120 mm	260-430 mm	1,0 kg
K8N	91530	200 mm	250 mm	260-430 mm	2,1 kg
K8NL	91535	350 mm	400 mm	310-530 mm	3,1 kg

Auf Wunsch in Sonderlängen lieferbar.

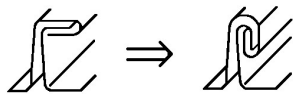
Gebrauchsanleitung

Bestimmungsgemäße Verwendung

Die Winkelfalzschießer dienen ausschließlich zum manuellen Schließen von vorprofilierten Scharen in den unter Materialstärken genannten Angaben.

Materialstärken

Kupfer / Zink / Alu	bis 0,80 mm
Eisenblech	bis 0,80 mm
V2A	bis 0,50 mm

Arbeitsweise

Die Handformer schließen vorprofilerte Scharen in einem Arbeitsgang zum Winkelfalz.

- 1) Handformer öffnen.
- 2) Handformer mit der feststehenden Anlegebacke am U-Profil des Scharenanfangs anlegen.
- 3) Schließhebel nach unten drücken. Der Winkelfalz ist geschlossen.
- 4) Schließhebel wieder öffnen, leicht anheben und um eine 3/4 Werkzeuglänge verschieben und den Schließvorgang wiederholen.



Abb. geöffneter Zustand



Abb. Schließhebel komplett nach unten gedrückt

Wartung

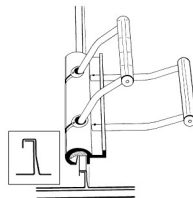
Alle Teile der Handformer sind genormt, austauschbar, aus nicht-rostenden Materialien hergestellt und somit weitgehend wartungsfrei. Trotzdem empfiehlt es sich den Handformer gelegentlich zu reinigen. Bauen Sie das Gerät auseinander und reinigen Sie die Scharnierteile. Dies verlängert die Lebensdauer des Falzschießers und dauert nur wenige Minuten.

Geräteelemente & E-Teile

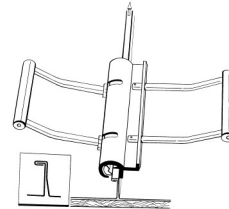